



ГЛАВА РУЗСКОГО ГОРОДСКОГО ОКРУГА
МОСКОВСКОЙ ОБЛАСТИ

ПОСТАНОВЛЕНИЕ

от 24.10.2017 № 2351

Об утверждении требований к архитектурно-дизайнерским решениям внешнего вида нестационарных торговых объектов, расположенных на территории Рузского городского округа Московской области

В соответствии со статьей 215 Гражданского кодекса Российской Федерации, Федеральным законом от 28.12.2009 № 381-ФЗ "Об основах государственного регулирования торговой деятельности в Российской Федерации", Федеральным законом от 06.10.2003 № 131-ФЗ "Об общих принципах организации местного самоуправления в Российской Федерации", Федеральным законом от 26.07.2006 № 135-ФЗ "О защите конкуренции", в целях реализации распоряжений Министерства потребительского рынка и услуг Московской области от 27.12.2012 № 32-Р "Об утверждении Порядка разработки и утверждения органами местного самоуправления муниципальных образований Московской области схем размещения нестационарных торговых объектов", от 02.06.2014 № 16РВ-34 "Об утверждении Методических рекомендаций по размещению нестационарных торговых объектов на территории муниципальных образований Московской области", руководствуясь Уставом Рузского муниципального района, постановляю:

1. Утвердить требования к архитектурно-дизайнерским решениям внешнего вида нестационарных торговых объектов, расположенных на территории Рузского городского округа Московской области (приложение).

2. Опубликовать настоящее постановление в газете «Красное знамя» и разместить на официальном сайте Рузского городского округа в сети «Интернет».

3. Контроль за выполнением настоящего постановления возложить на заместителя Главы администрации Рузского городского округа Шведова Д.В.

Глава городского округа

М.В. Тарханов

Верно: начальник общего отдела

Л.В. Спиридонова

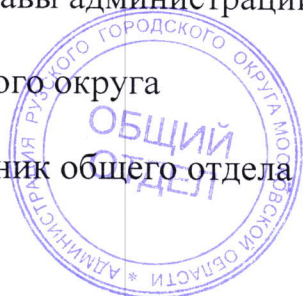



Утверждено
Постановлением Главы
Рузского городского округа
Московской области
от 27.10.2017 № 2351

Требования к архитектурно-дизайнерским решениям внешнего вида нестационарных торговых объектов, расположенных на территории Рузского городского округа Московской области

1. Общие положения

1. Внешний вид вновь созданных объектов должен отвечать современным архитектурно-художественным требованиям дизайна согласно приложению к настоящим требованиям и с учетом долговременной эксплуатации не терять своих качеств.

2. Проектная документация для нестационарных торговых объектов должна предусматривать возможность их монтажа только из легких сборных несущих металлических конструкций заводского изготовления. Ограждающие конструкции должны состоять из металлических конструкций с остеклением из витринного стекла (простого или тонированного), включая двери, витражи, фальшвитрины и облицовку. Допускается применение сэндвич-панелей, композитных панелей с различной текстурной и фактурной поверхностью.

3. Для изготовления (модернизации) нестационарных торговых объектов (киосков, павильонов) и их отделки должны применяться современные сертифицированные (в т.ч. в части пожарной безопасности) материалы, имеющие качественную и прочную окраску, отделку и не изменяющие своих эстетических и эксплуатационных качеств в течение всего срока эксплуатации. При этом в проектах не допускается применение кирпича, блоков, бетона, сайдинга, рулонной и шиферной кровли, металлочерепицы.

4. Архитектурно-художественное решение нестационарных торговых объектов не должно противоречить существующей стилистике окружающей застройки.

5. Архитектурное и конструктивное решение входной группы (групп) объекта, торгового зала, а также основные пути передвижения по прилегающей территории к входу (входам) объекта должны соответствовать требованиям СП 59.13330.2012 "Доступность зданий и сооружений для маломобильных групп населения".

6. Киоски, павильоны, торговые галереи и другие объекты торговли и услуг должны иметь вывеску, определяющую профиль предприятия, информационную табличку с указанием зарегистрированного названия, формы собственности и режима работы предприятия.

Дизайнерское решение рекламно-информационного оформления должно соответствовать архитектурно-дизайнерскому решению павильона. Не допускается размещение рекламно-информационного оформления (включая самоклеящуюся пленку) на месте остекления.

Приложение
к Требованиям к архитектурно-
дизайнерским решениям внешнего вида
нестационарных торговых объектов,
расположенных на территории Рузского
городского округа Московской области

Колористические решения.

Алюминиевая композитная
панель по RAL в соответствии
с дополнительным
колористическим решением.

Алюминиевая композитная
панель по RAL в соответствии
с основным колористическим
решением.

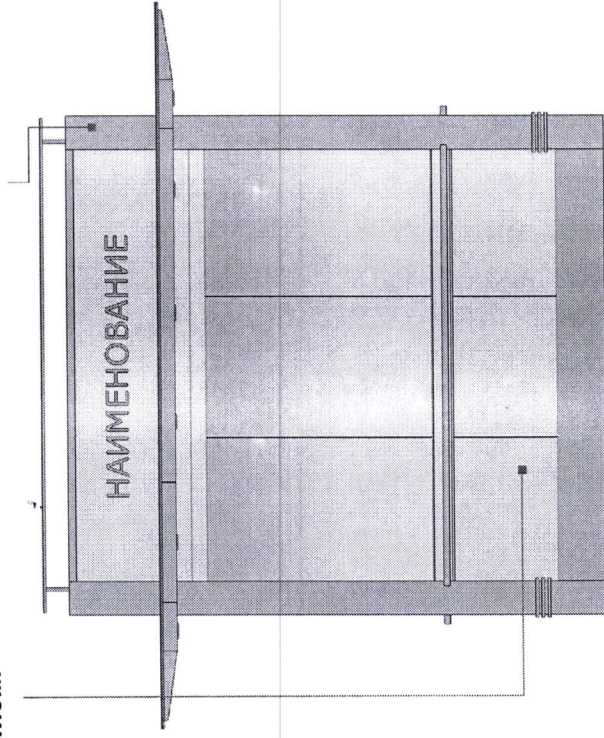

Основной цвет	Жемчужно-белый	Светлая слоновая кость	Слоновая кость	Папирусно-белый	Цинково-жёлтый		
	RAL 1013	RAL 1015	RAL 1014	RAL 9018	RAL 1018		
Дополнительный цвет	Рубиново-красный	Вино-красный	Олень коричневый	Шоколадно-коричневый	Ультрамарин ово-синий	Папоротников о-зелёный	Лиственно-зелёный
	RAL 3003	RAL 3005	RAL 8007	RAL 8017	RAL 5002	RAL 5005	RAL 6002

Нестационарный торговый объект. ТИП 1.

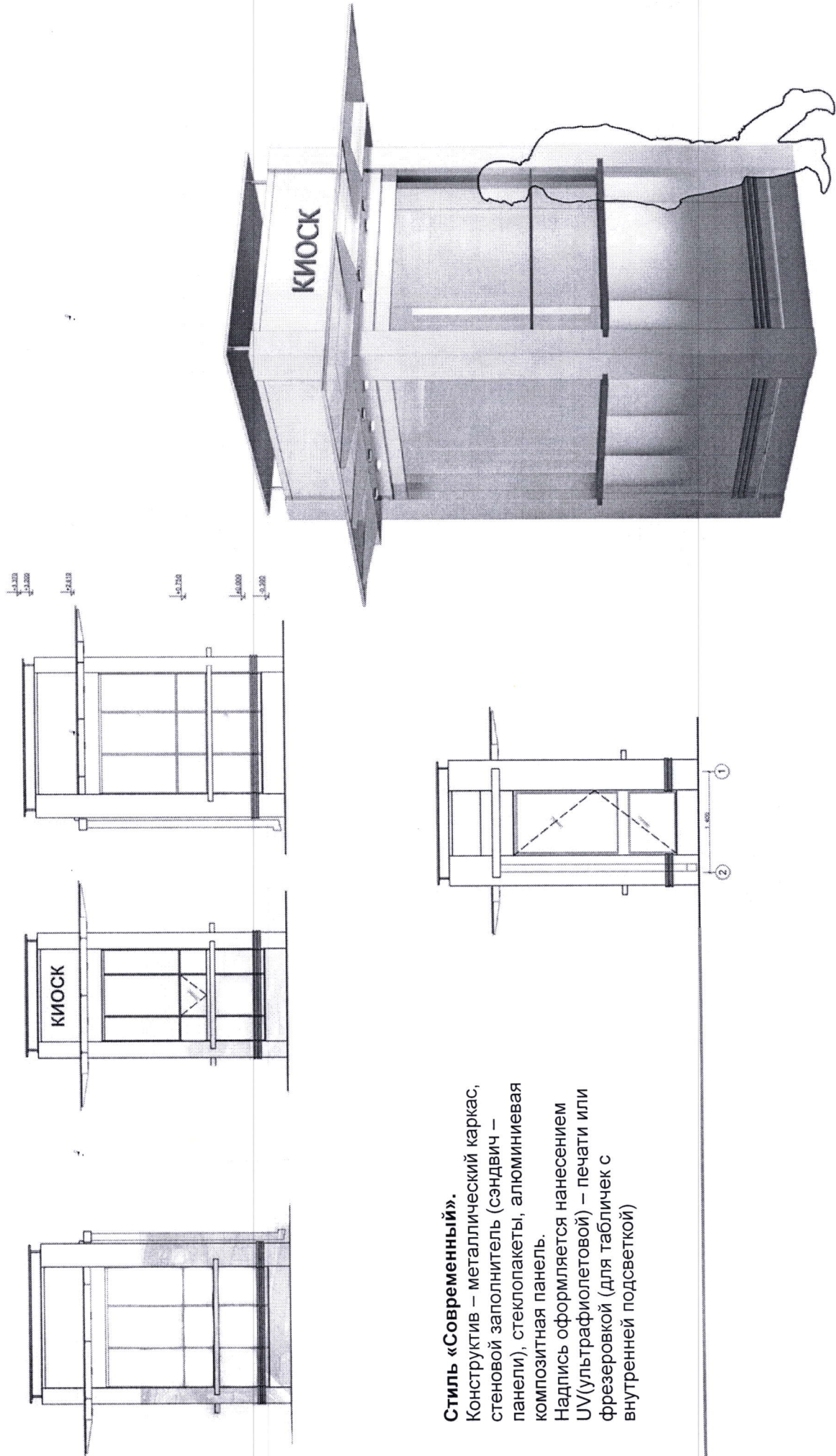

Стиль «Современный».
Конструктив – металлический каркас,
стенной заполнитель (сэндвич –
панели), стеклопакеты, алюминиевая
композитная панель.
Надпись оформляется нанесением
UV (ультрафиолетовой) – печати или
фрезеровкой (для табличек с
внутренней подсветкой)

Нестационарный торговый объект. ТИП 2.

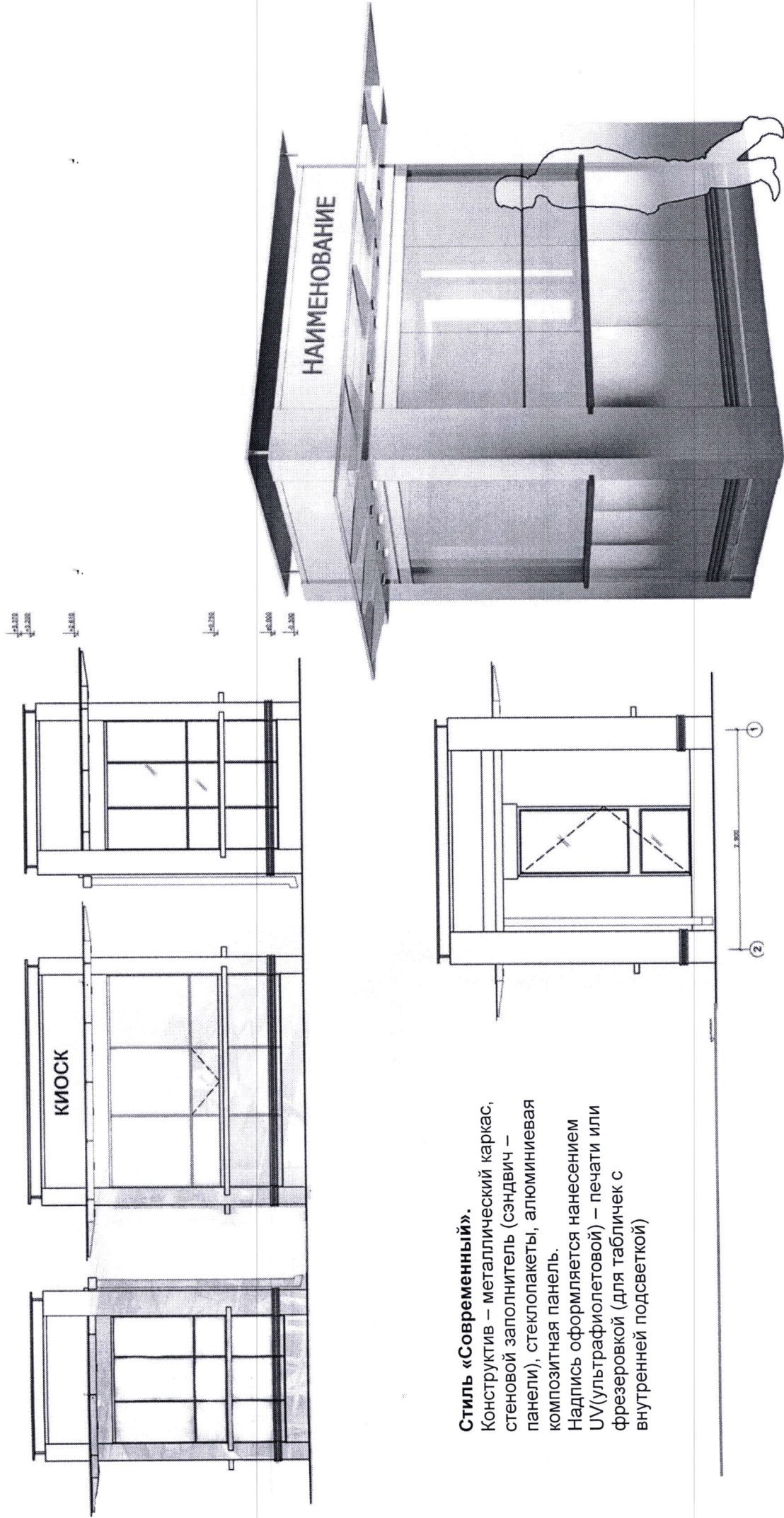

Стиль «Современный».
Конструктив – металлический каркас,
стенной заполнитель (сэндвич –
панели), стеклопакеты, алюминиевая
композитная панель.
Надпись оформляется нанесением
UV(ультрафиолетовой) – печати или
фрезеровкой (для табличек с
внутренней подсветкой)

Нестационарный торговый объект. ТИП 3:

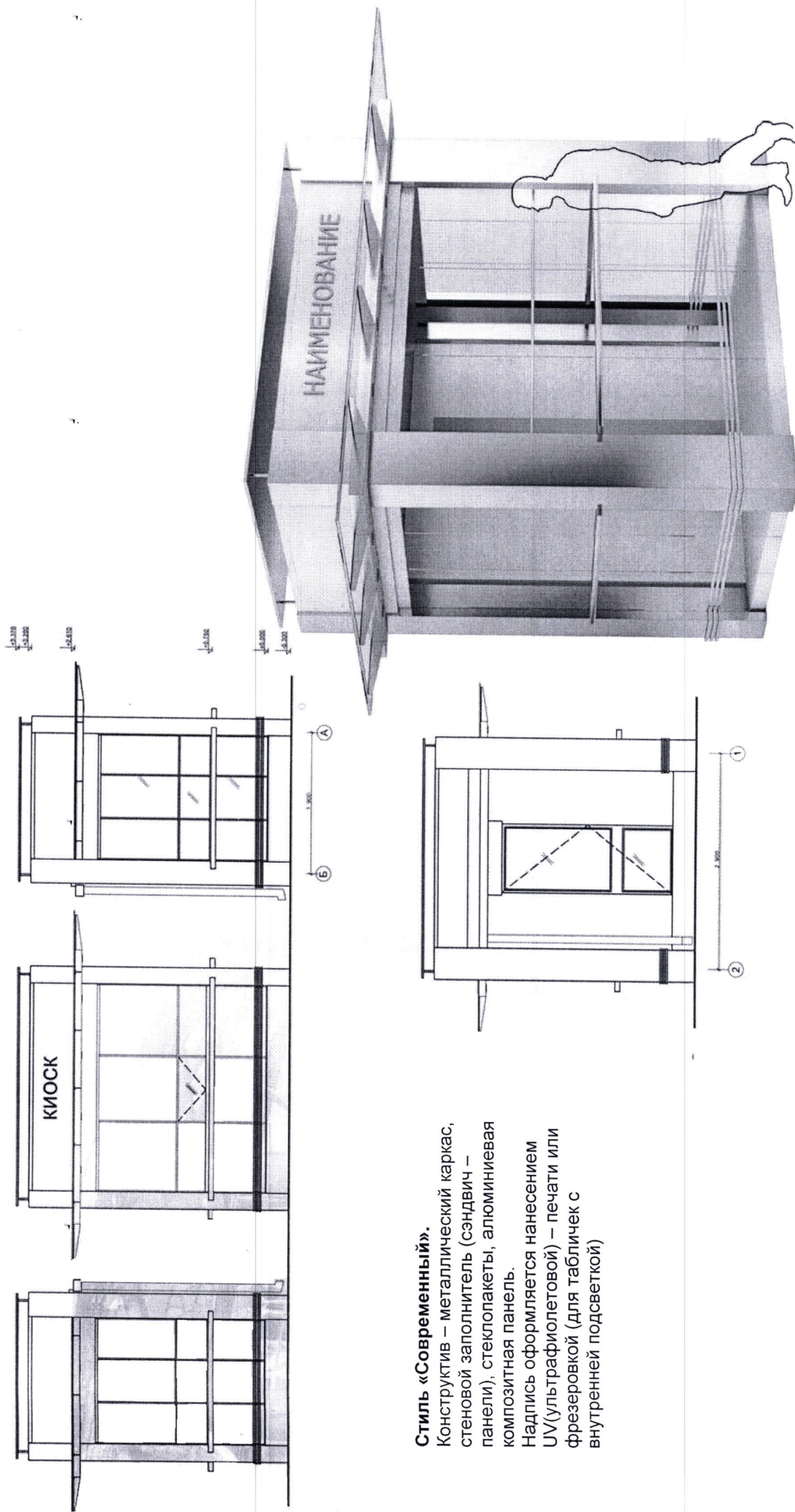

Стиль «Современный».
Конструктив – металлический каркас, стеновой наполнитель (сэндвич – панели), стеклопакеты, алюминиевая композитная панель.
Надпись оформляется нанесением UV (ультрафиолетовой) – печати или фрезеровкой (для табличек с внутренней подсветкой)

Нестационарный торговый объект. ТИП 4.

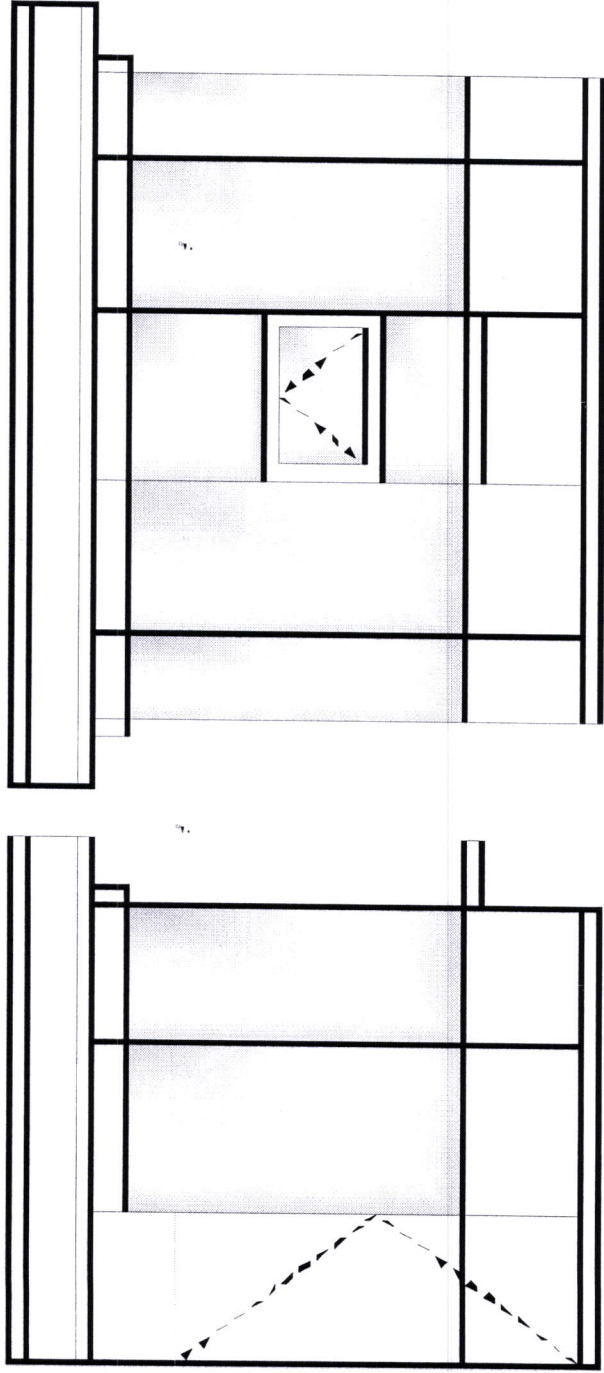

Описание размещаемого объекта: производится из металлического профиля, который окрашен порошковой краской. Конструкция представляет собой несущий каркас торговых павильонов и киосков. Каркас оборудуется вертикальными либо горизонтальными усиливающими деталями, оснащается верхним замком (крышей). Внутри помещение обшивают и утепляют, устанавливают пластиковые стеклопакеты, которые создают дополнительную теплоизоляцию. Торговые павильоны и киоски оборудуются дверями различных видов, в которые монтируются механические либо электромеханические замки, дополнительно устанавливаются рольставни и торговое оборудование. Цвет по цветовому стандарту.

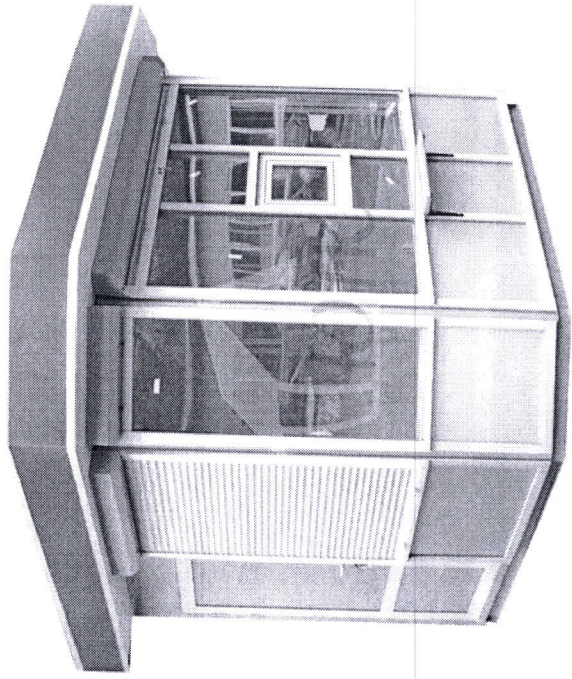

Около нестационарного торгового объекта необходимо установить урну, окрашенную в цвет павильона (киоска).

Нестационарный торговый объект. ТИП 5.

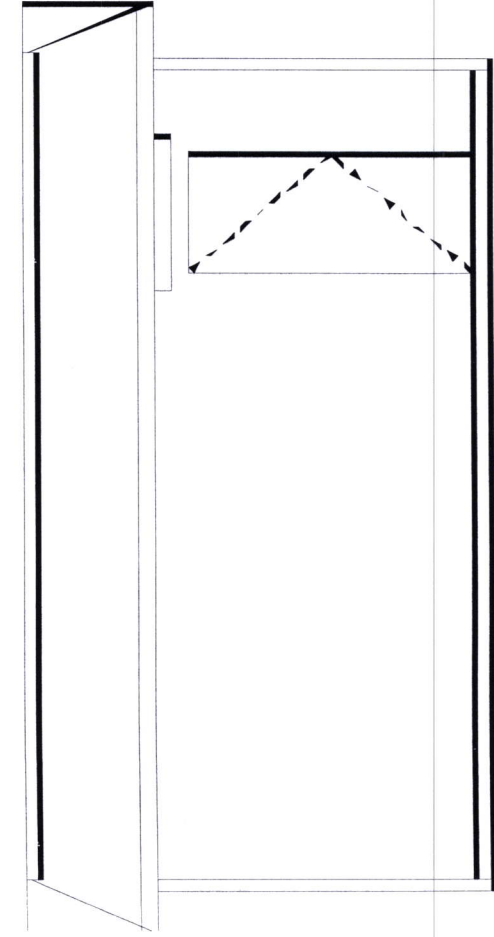
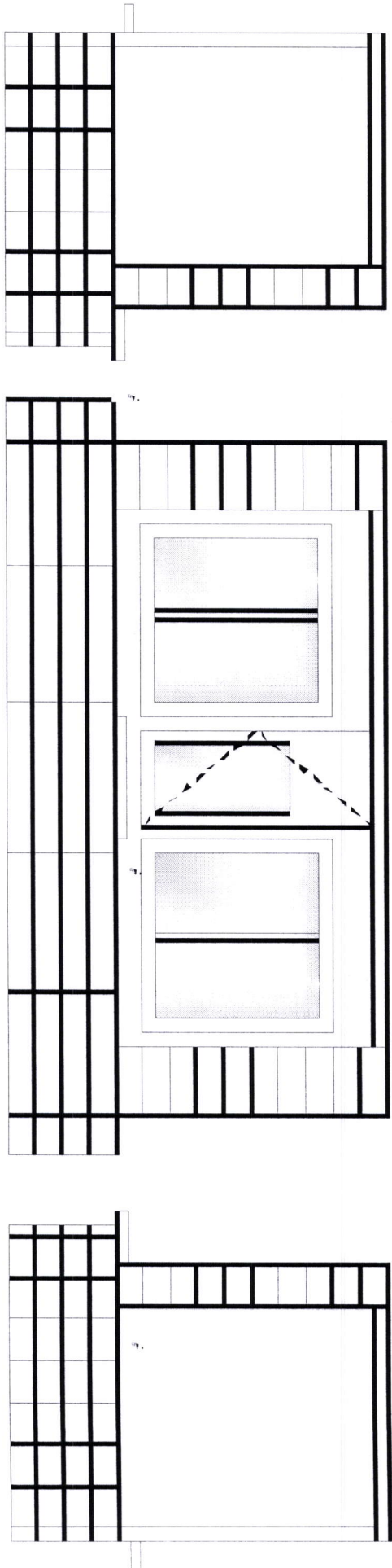

Описание размещаемого объекта соответствует описанию ТИПА 4.

Нестационарный торговый объект. ТИП 6.

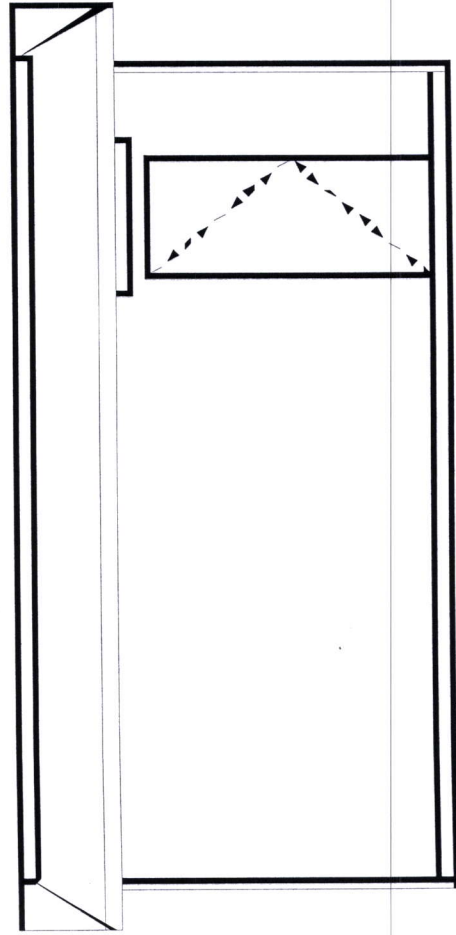
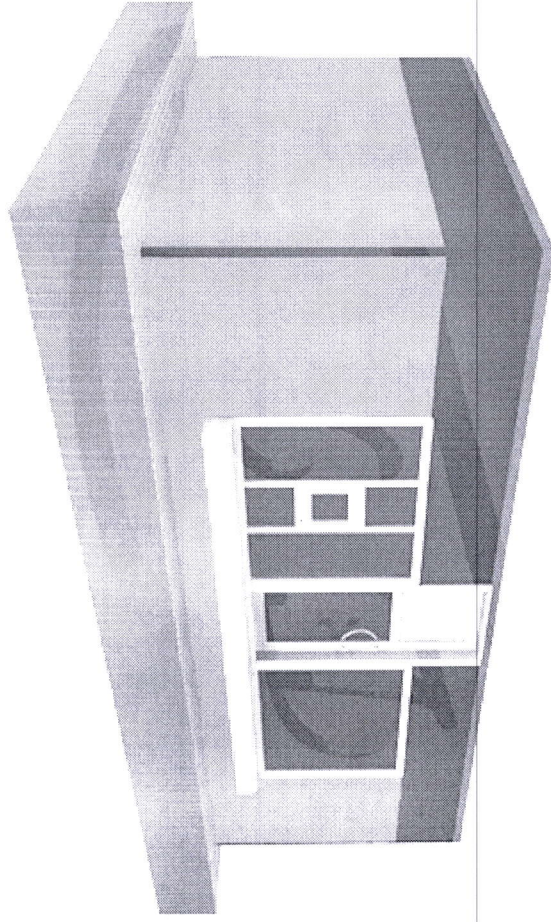
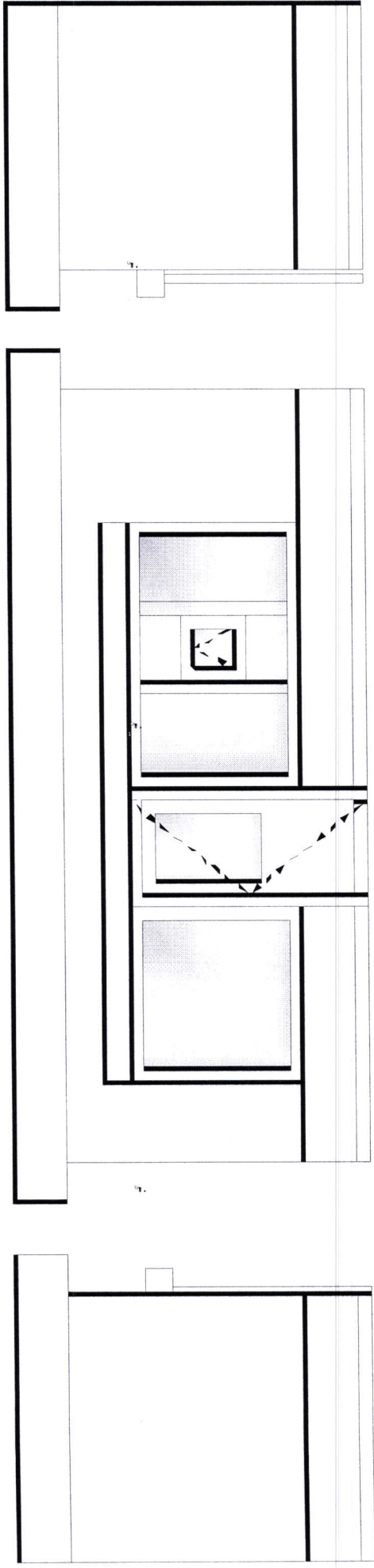

Описание размещаемого объекта соответствует описанию ТИПА 4.

Нестационарный торговый объект. ТИП 7.

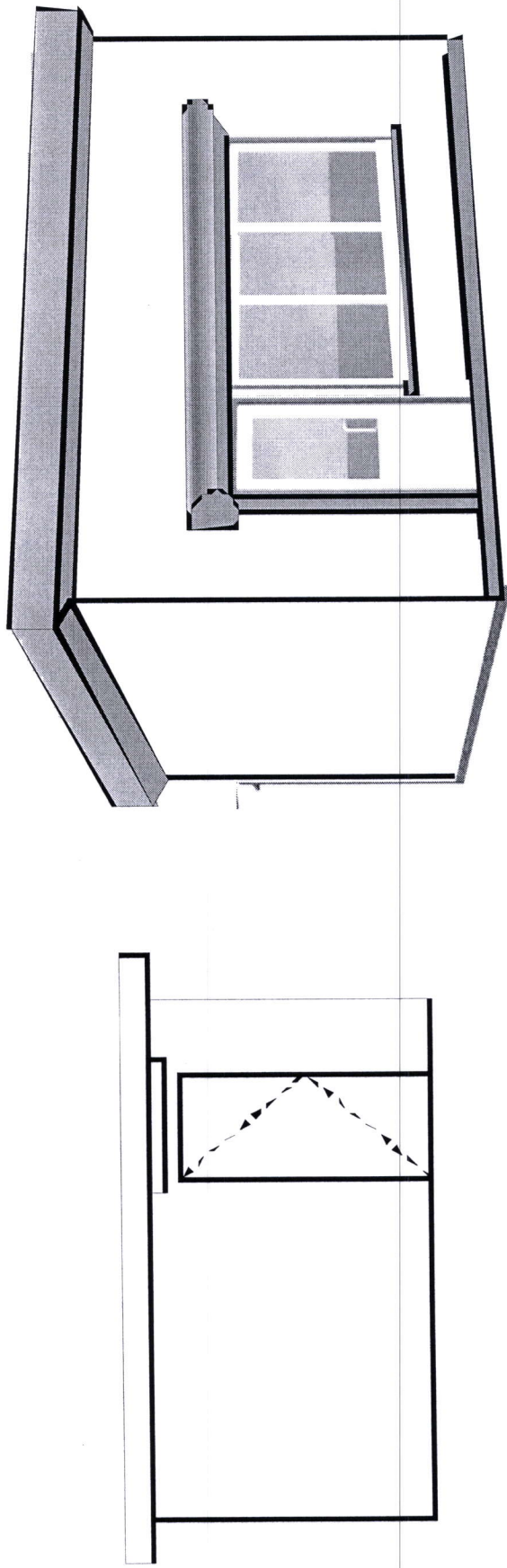
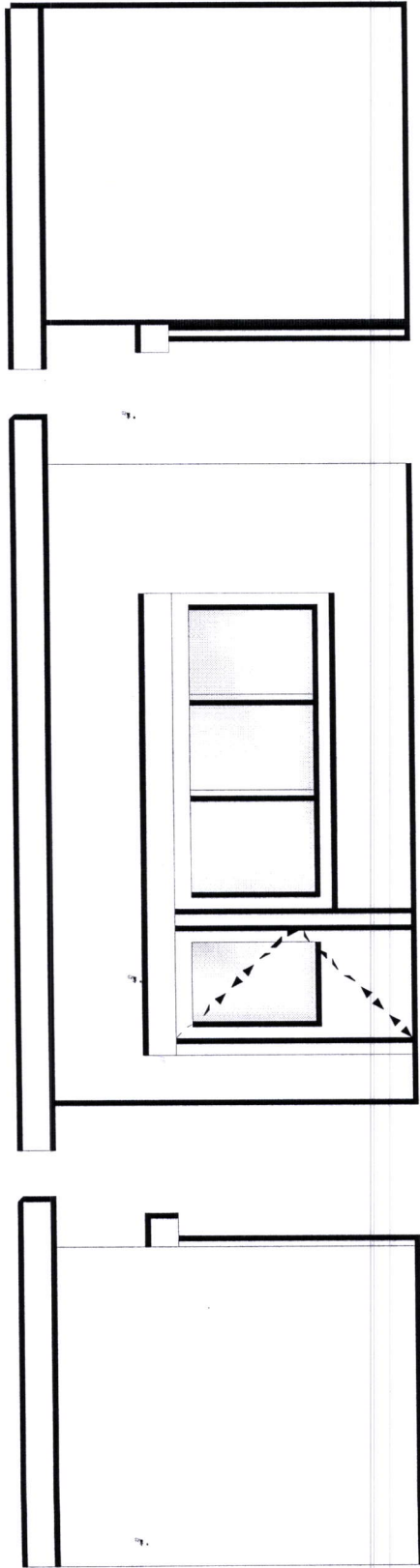

Описание размещаемого объекта соответствует описанию ТИПА 4.

Нестационарный торговый объект. ТИП 8.

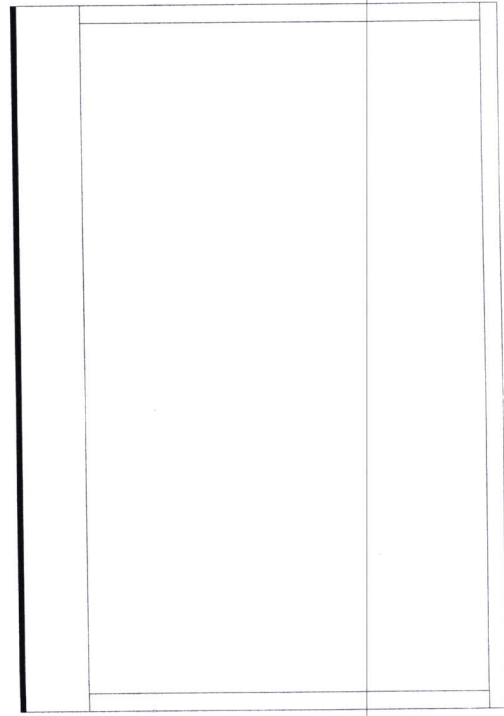
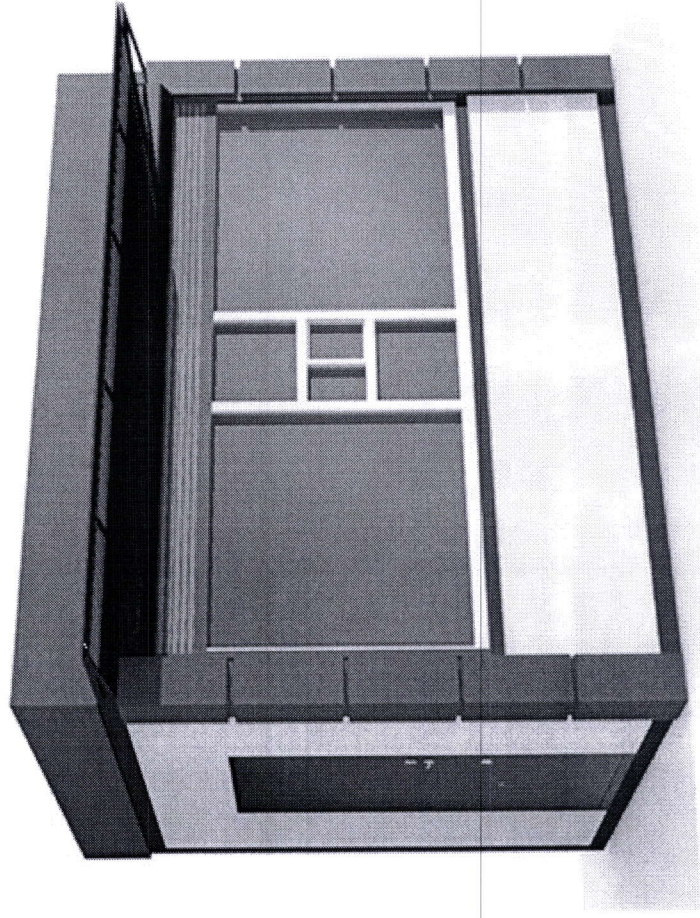
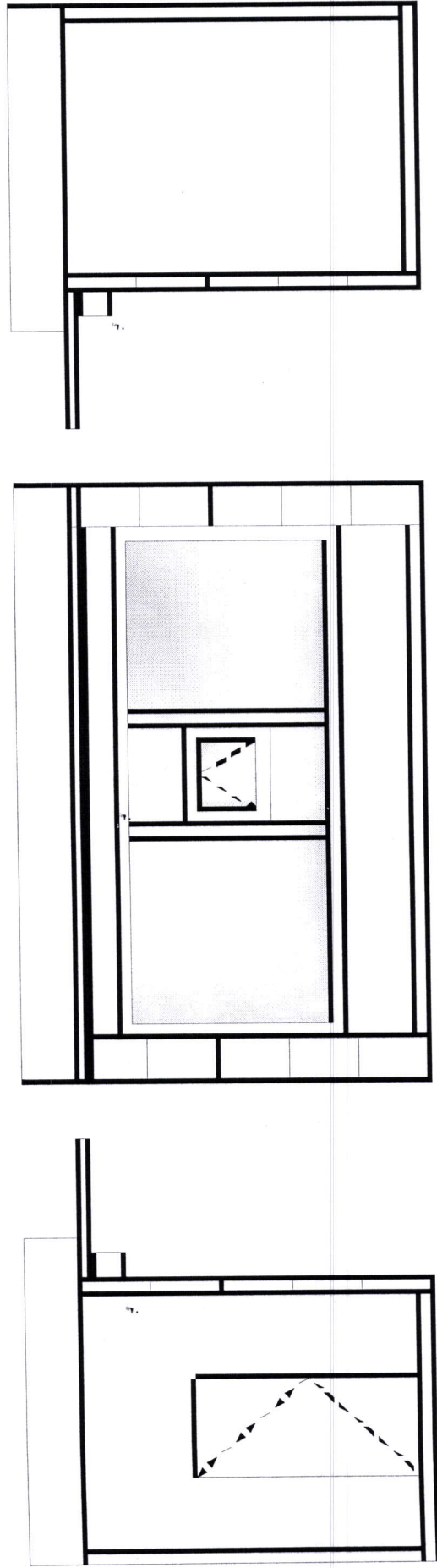

Описание размещаемого объекта соответствует описанию ТИПА 4.

Нестационарный торговый объект. ТИП 9.

Представляет собой специально оборудованную временную конструкцию в виде обособленной установленной торговой палатки, предназначенной для продажи сезонных бахчевых культур, овощей и фруктов.

Плоды должны лежать внутри на настиле высотой не менее 20 сантиметров от земли.

На торговой палатке должен быть указан режим работы развала, прилавок должен быть оборудован весями, в наличии должны иметься рукомойник и полотенце.

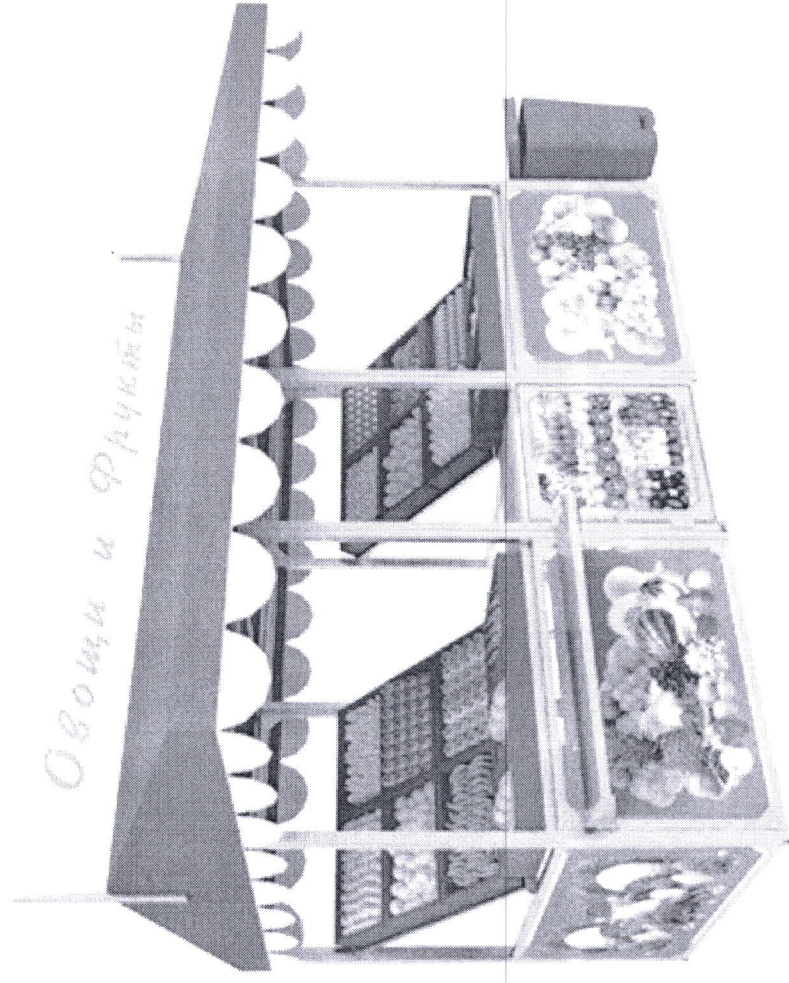

Нестационарный торговый объект. ТИП 10. КИОСК для продажи напитков.

Описание:

- Конструкция киоска для продажи кваса и других прохладительных напитков представляет собой жесткий металлический каркас, облицованный трехслойными панелями. Каждая панель состоит из наружной облицовки, выполненной из оцинкованной стали с полимерным покрытием и внутренней облицовки из экологически чистого и пожаробезопасного пластика, между которыми расположена облегченная тепловая изоляция.
- Размеры киоска-1, 7х1,7х2,5(н)мм
- Крыша выполнена съемной и изготовлена из сотового поликарбоната с естественной вентиляцией и с увеличенным весом над окном выдачи, который создает защитный козырек.
- Материал несущей конструкции пола – деревянный брус, обработанный влагостойким антисептиком и противопожарным покрытием. Покрытие пола – фанера и линолеум.

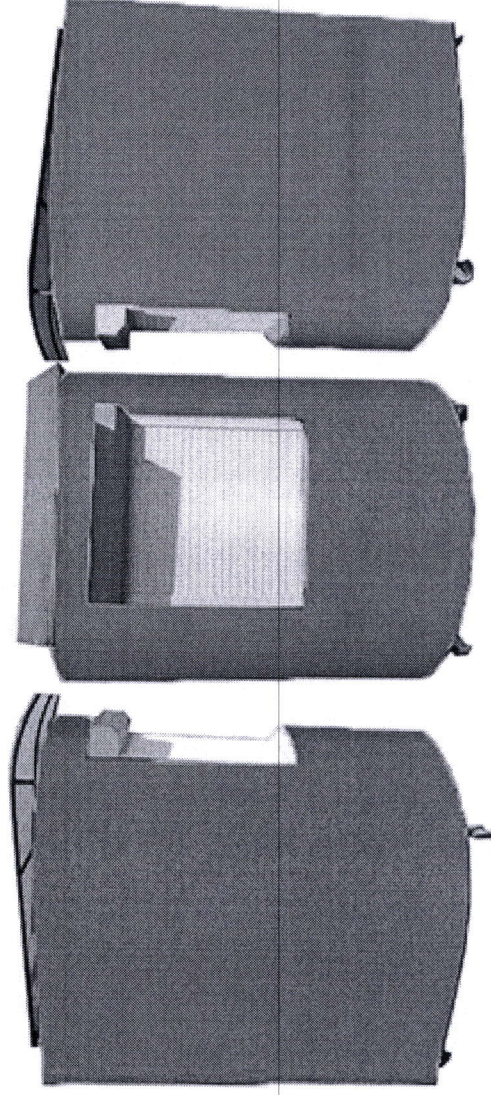

Нестационарный торговый объект. ТИП 11.

Выносное холодильное оборудование для морозеного.

Холодильное оборудование с выносным холодом - это прежде всего: морозильные лари и холодильные шкафы для хранения и реализации прохладительных напитков.

Морозильные лари - работают только в режиме минусовой температуры (от -18 до -25 °С) при температуре окружающей среды: $+12...+38$ С, что позволяет хранить продукты питания длительное время без потери пищевых свойств и вкусовых качеств.

Описание размещаемого объекта: корпус с теплоизоляцией, калёное стекло, окантовка стекол («корона») из ударопрочного морозостойкого пластика, устойчивого к ультрафиолетовому излучению, роликовые колеса. Назначение: для демонстрации, продажи и хранения замороженных продуктов и мороженого.

Шкаф холодильный (однодверный или двухдверный) выдерживает температуру окружающей среды до $+35$ °С.

Описание размещаемого объекта: холодильник торговый, имеет несколько полок, дверь — стеклопакет в алюминированном профиле, автоматическое закрытие двери, с замком, вертикальная подсветка рабочей камеры, электронный блок управления (установка температуры), выключатели подсветки камеры, автоматический выключатель (защита от перепадов напряжения), возможно нанесение **рекламных изображений**.

- Габаритные размеры, мм: 1970x1250x2081
- Температурный режим: -14 °С... - 16 °С
- Охлажденный объем, л: 10x4,74 л или 6(+6)x5

л

- Питание: 220В 50Гц

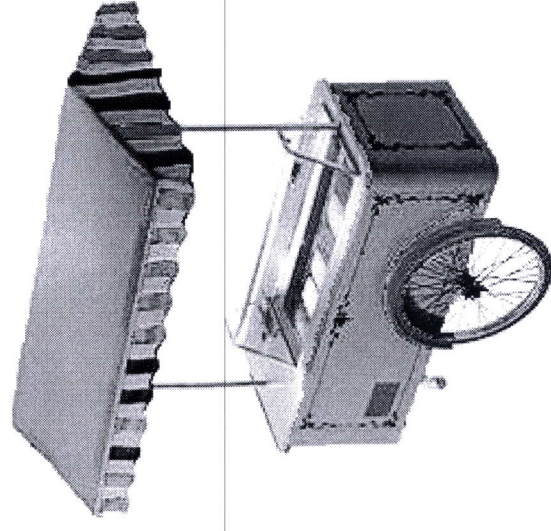

Нестационарный торговый объект. ТИП 12. Автоприцеп-цистерна для реализации пищевых жидкостей (квас, молоко)

Автоприцеп-цистерна для реализации пищевых жидкостей предназначена для перевозки и реализации в розлив жидких пищевых продуктов (кваса, молока и т.д.).

Описание: цистерна выполнена на одноосном шасси с рессорной подвеской для буксировки автомобилем, оборудованным сцепкой. Теплоизоляция не допускает изменения температуры жидкости более чем на 2..3°С в течение 8 часов при разности температур жидкости и окружающей среды 25..30°С.

Дополнительно может оснащаться холодильной установкой, работающей от сети 220В только во время стоянки. Внутренняя емкость изготовлена из пищевой нержавеющей стали, внешняя обшивка - окрашенный стальной лист. Мойка и санитарная обработка емкости производится через горловину, которая закрывается термозащитной крышкой с дыхательным клапаном. Цвет - традиционно желтый, возможно использование печатной продукции для оклейки бочек (надписи, графика). Масса снаряженного автоприцепа - цистерна, 180 кг ±7%

Габаритные размеры прицепа, мм: Длина: 2960; ширина: 1600; высота: 1200.

Внутренние размеры кузова, емкость: 300л.; 450л.

Номинальное напряжение питания: 12 Вольт.

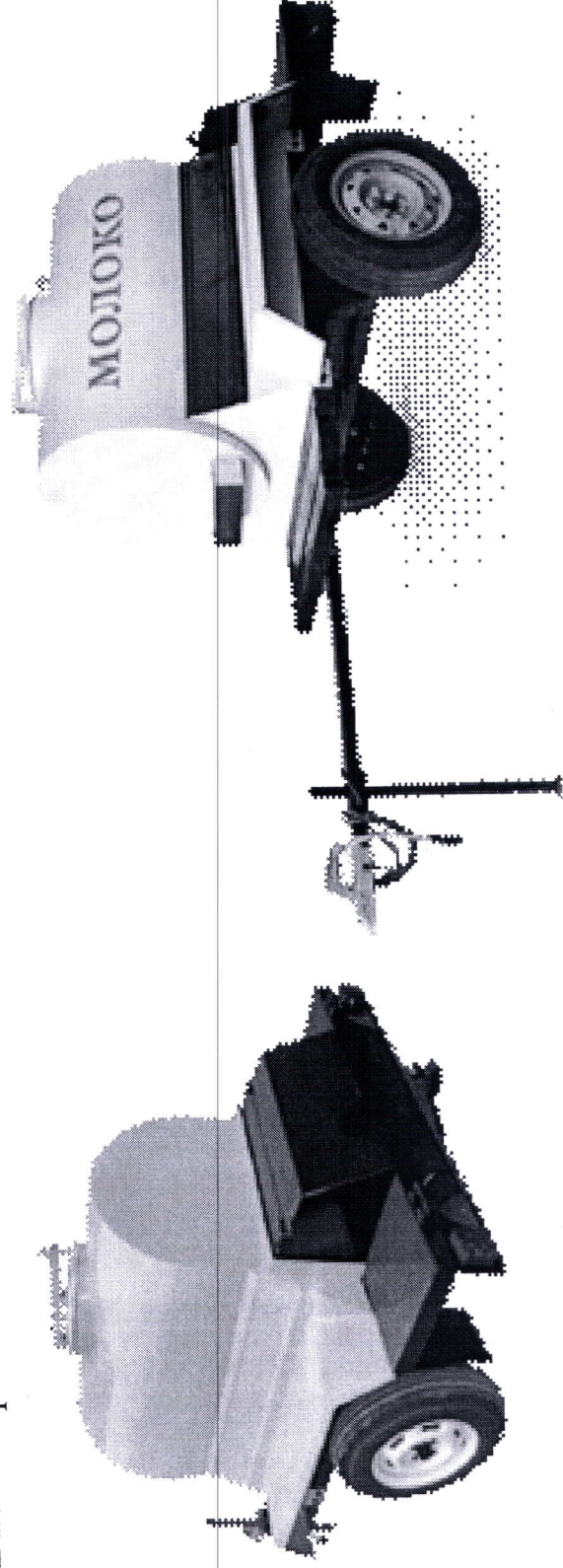

Нестационарный торговый объект. ТИП 13. Выносное холодильное оборудование для мороженого.

Ролл-бар - это прилавок, стол, тележка для торговли.

Ролл-бар представляет собой холодильную установку, предназначенную для охлаждения и розлива газированных напитков, кваса и т.п.

Описание размещаемого объекта: рама ролл-бара изготовлена из профильной трубы. Это металлический каркас, обшитый металлом. Покрашен порошковой краской. Столешница изготовлена из монолитного материала крайне высокой плотности. Ролл-бар получается всепогодным, устойчивым к механическому, тепловому и химическому воздействию, обладает гладкой поверхностью, легко чистится и отвечает гигиеническим требованиям, предъявляемым в сфере общепита. Оснащен прочными колесами с тормозной системой. Возможно использование печатной продукции для оклейки (надписи, графика).

Дополнительное оборудование:

- кеги для наполнения напитками, охладители;
- стул и зонт для продавца.

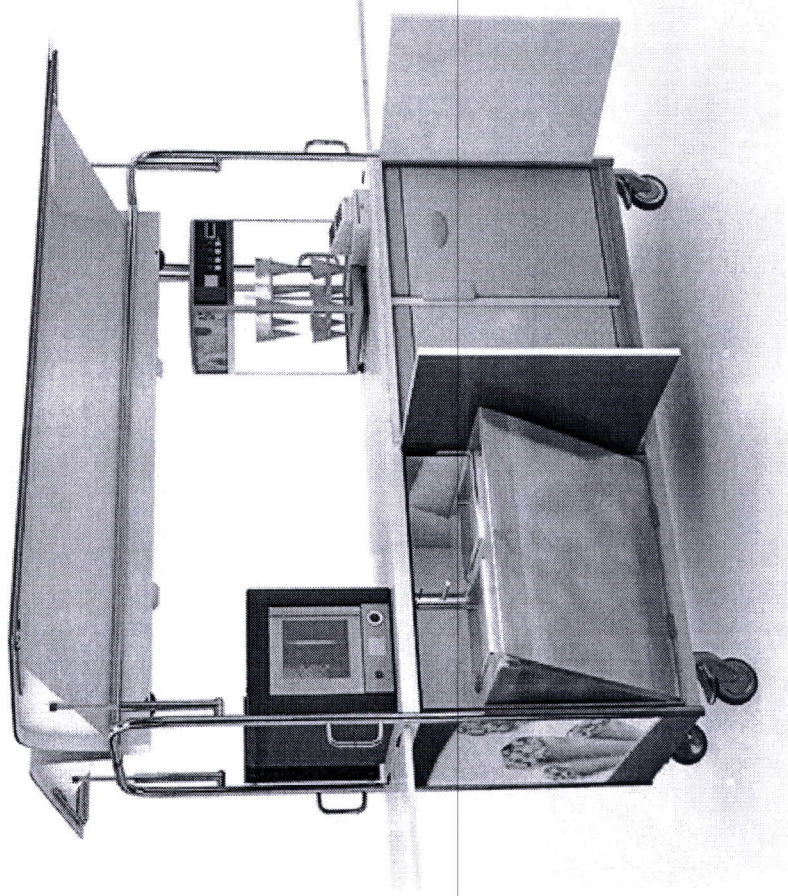

Нестандартный торговый объект. ТИП 14. Мобильный торговый объект «Корзинка» (Автолавка)

Автолавки для выездной торговли устанавливаются на шасси грузовых автомобилей. В настоящее время существуют два варианта автолавок: в виде надстройки на шасси и в виде прицепа (Тонар), который можно вывезти на место торговли и оставить на определенное время.

Автолавка в виде надстройки на шасси. Описание размещаемого объекта: автолавка изготавливается на основе изоэрического фургона. Наружная обшивка выполняется из лакированного металла с утеплителем. Рама, на которой устанавливается надстройка, имеет усиленную конструкцию. Освещение внутри автолавки должно соответствовать санитарным нормам.

Надстройки на шасси также изготавливаются из лакированного металла, с утеплителем.

В зависимости от назначения автолавки в ней могут быть установлено холодильное оборудование, различные аппараты для приготовления фаст-фуда, обычные полки – для торговли продовольственными или фасованными товарами. Чтобы торговля продуктами питания соответствовала требованиям санитарного надзора, в автолавке ставят: мойку с бачком для воды, термонагреватель, шкаф для одежды продавца.

В автолавку может подаваться напряжение в 220/380 Вольт. Одна из боковых панелей прицепа – автолавки является вириной, застекленной стеклопакетами. При движении вирина закрывается специальной панелью. Для удобства покупателей под витриной смонтирована полка для сумок.

Автолавка снабжена дверью для загрузки и разгрузки товара или входа-выхода продавца.

Торговый прицеп (Тонар) – представляет собой изоэрический прицеп-фургон, дополнительно оборудованный витриной, холодильным и другим торговым оборудованием.

Стандартные габаритные размеры прицепов-автолавок составляют от трех до четырех метров в длину, примерно два метра в ширину, 2,05 м – в высоту. Грузоподъемность, в зависимости от специализации может составлять от 400 кг до 1,7 тонн.

Прицеп имеет:

- раздвижную стеклянную витрину, закрывающуюся ставнями.
- торговые полки.
- холодильник (и)
- установку гриль (для прицепа-гриль).
- раздевалку-гардероб.
- умывальник с подогревом.
- внутреннюю электропроводку, розетки, счётчик.
- место под баллоны с газом (для гриля).

Количество и объём холодильников зависит от типа торгового прицепа. К возможному оборудованию, которое может устанавливаться в торговом прицепе-автолавке, относятся: блинница, шаурма, фритюрница, гриль, аппарат для изготовления «хот-догов» и так далее. Тонары изготавливаются из нержавеющей сэндвич-панелей на металлическом каркасе, что делает торговые прицепы и киоски Тонар особенно прочными и надёжными. Конструкция с наполнителем из пенополиуретана отлично сохраняет тепло. А объёмная стеклянная витрина во всю рабочую стену обеспечивает хороший обзор товаров.

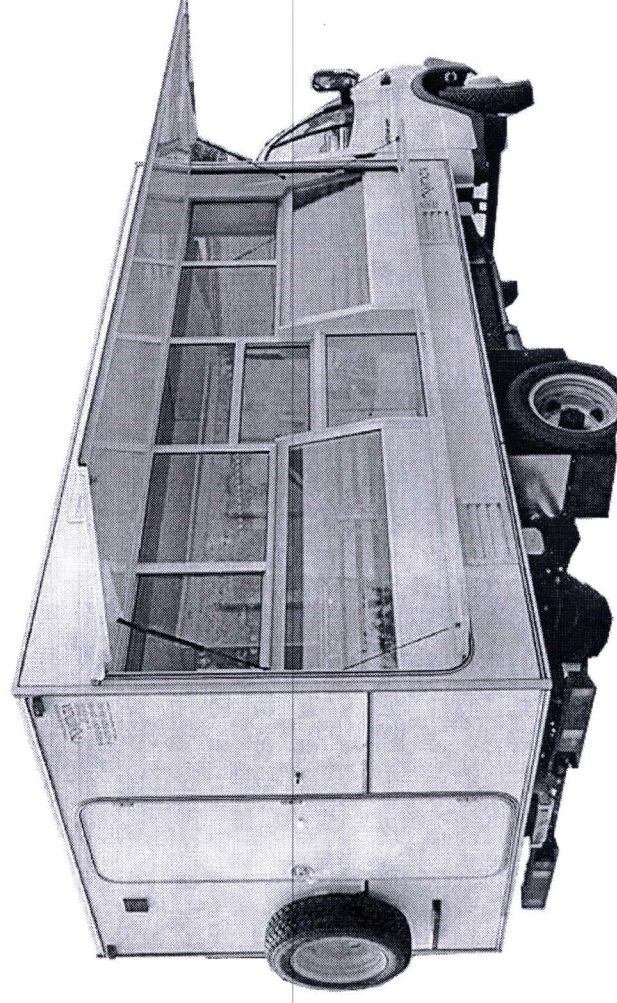

Нестационарный торговый объект. ТИП 15.

Торговые автоматы.

Торговый автомат (вендинговый автомат) - временное техническое устройство, сооружение или конструкция, осуществляющее продажу штучного товара, оплата и выдача которого осуществляется с помощью технических приспособлений, не требующих непосредственного участия продавца.

Описание:

- Габаритные размеры, мм:
750x575x1700;
- Масса: 120 кг;
- Производительность: 50, 70, 150 л/ч;
- Питание: 220В 50Гц.

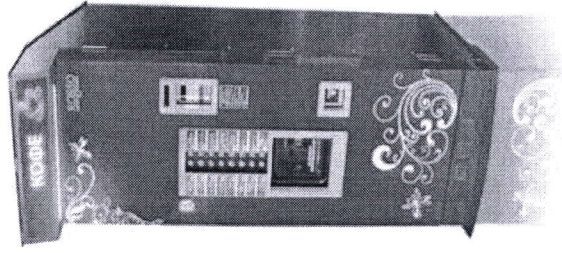
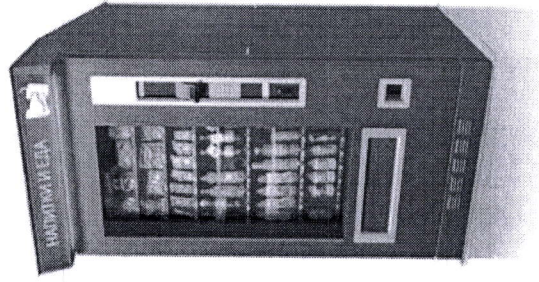

Нестационарный торговый объект. ТИП 16. Торговая галерея.

Торговая галерея – это торговый объект, состоящий из совокупности (но не более пяти в одном ряду) павильонов или киосков, симметрично расположенных напротив друг друга, с проходом для покупателей, объединенных под единой временной светопрозрачной кровлей, не несущей теплоизоляционную функцию.

Представляет собой модульное мобильное быстровозводимое сооружение.

Описание размещаемого объекта: производится из металлического профиля, который окрашен порошковой краской. Эта конструкция представляет собой несущий каркас, который оборудуется вертикальными либо горизонтальными усиливающими деталями, оснащается верхним замыканием (крышей).

Внутри помещения обшивают и утепляют, устанавливают пластиковые стеклопакеты, которые создают дополнительную теплоизоляцию.

На павильонах или киосках должны быть вывески наружной рекламы предлагаемого ассортимента товаров, с указанием режима работы, а также владельца павильона (киоска).

Нестационарный торговый объект ТИП 17. Подмосковский фермер.

1. Серый цвет - сэндвич панель горизонтальная раскладка, профиль-V стандартный, шаг 200мм, цвет - покраска без ламината - RAL - 7047
2. Оранжевый цвет - сэндвич панель вертикальная раскладка, профиль-M микроволна, цвет - покраска без ламината - RAL - 1034
3. Вывеска - металлический лист, цвет RAL - 1034
4. Дерево - планкен ливенница
5. Остекление - алюминиевый профиль, цвет чёрный
6. Горизонтальные полосы на стекле - матовые самоклеющиеся полоски
7. Черные панели рядом с остеклением - меловые доски
8. Козырек с внутренней подсветкой
9. Основание - бетонная плита

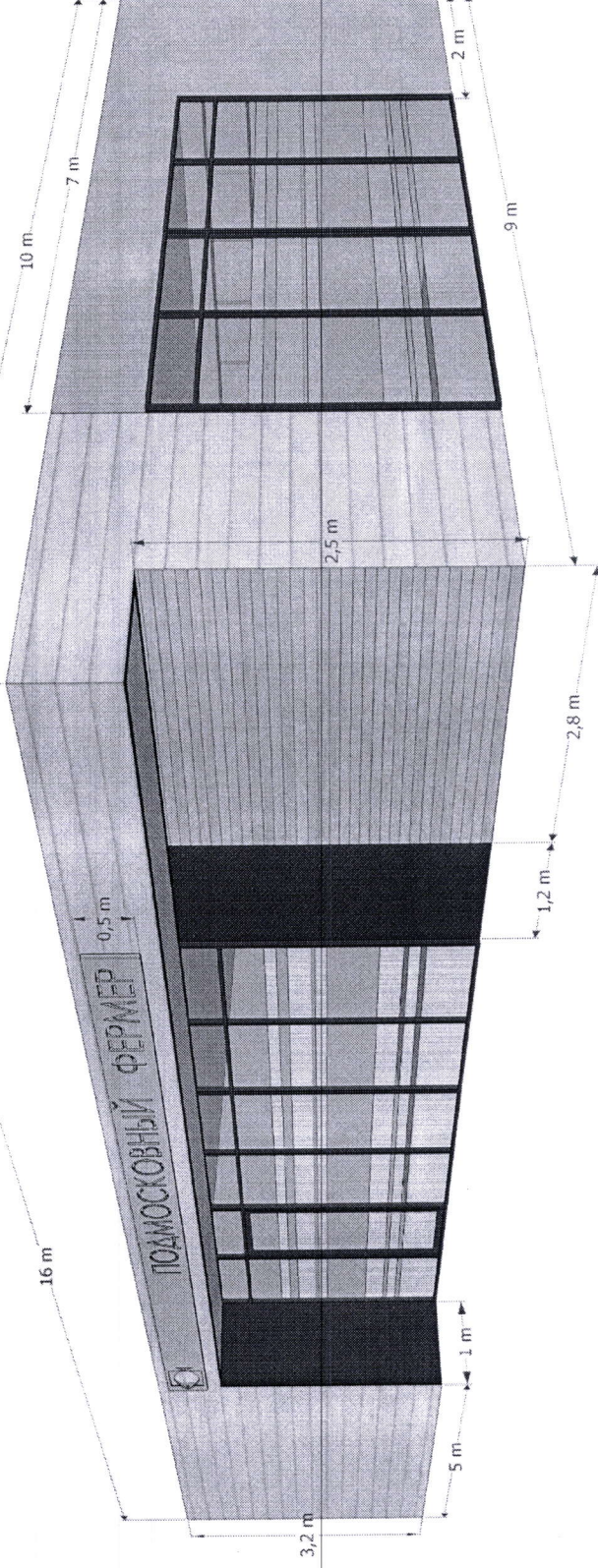

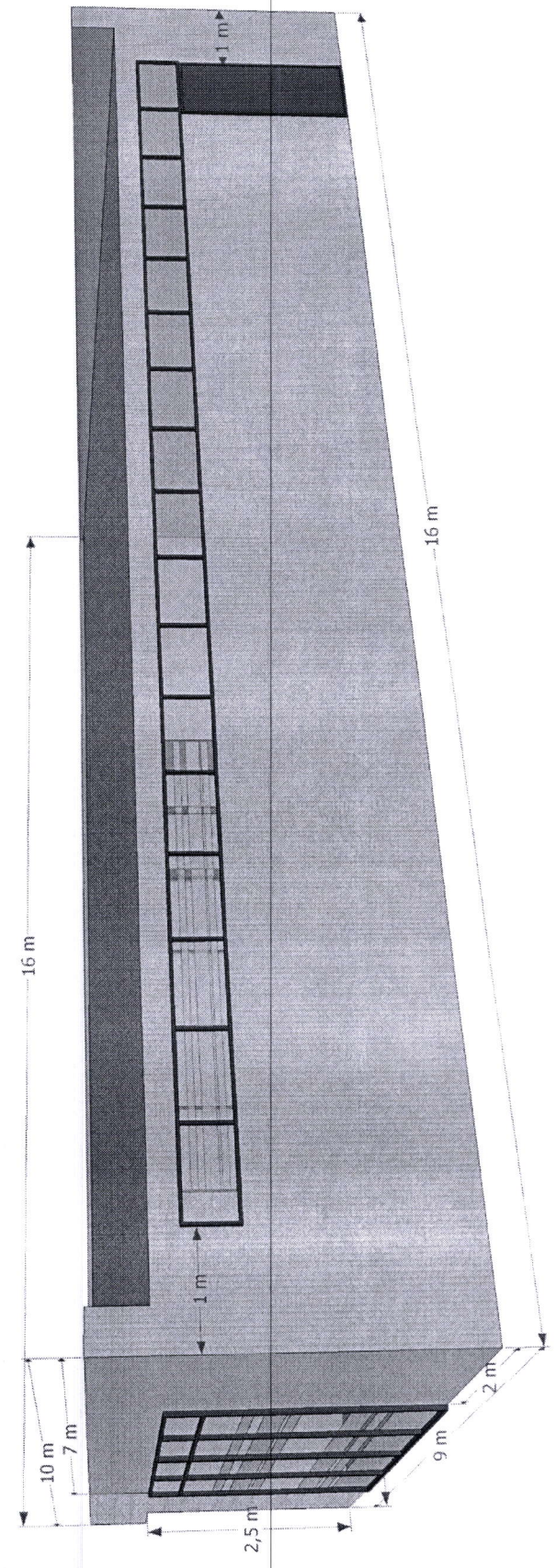
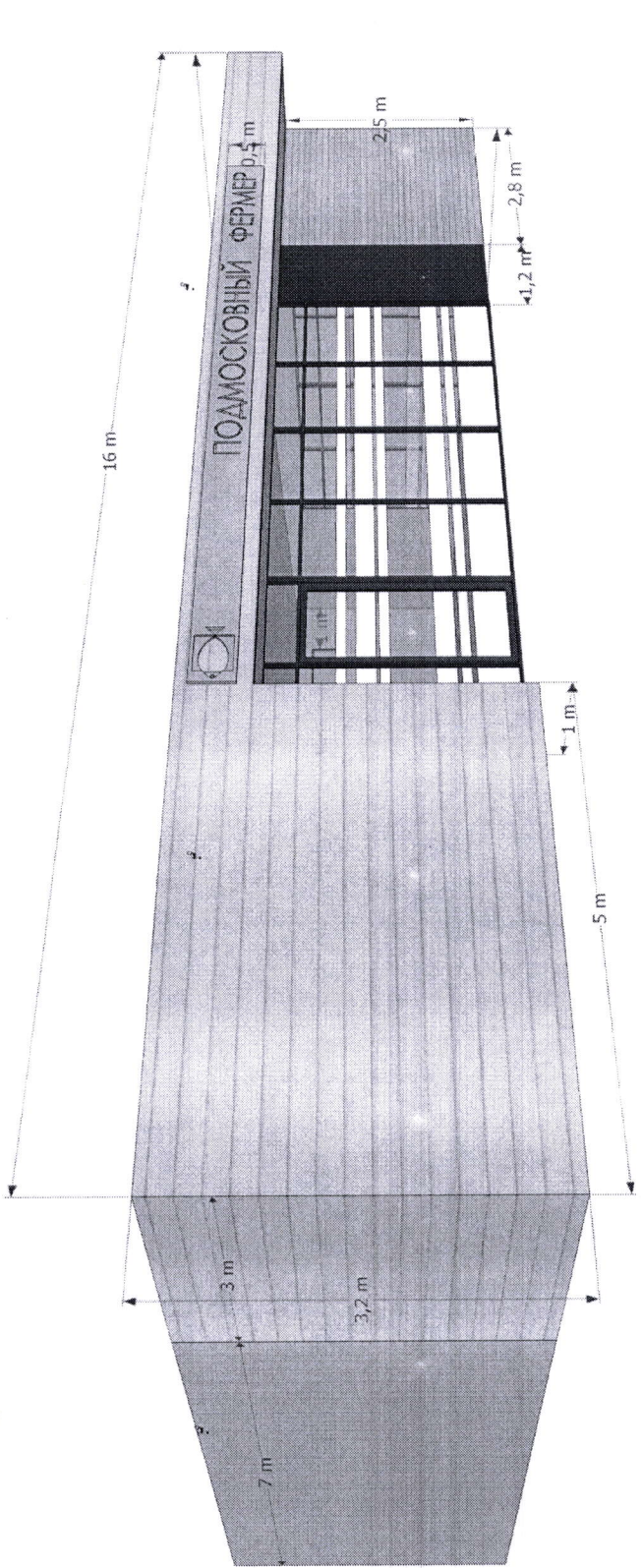





Блокировка №1

Полезная площадь 3 кв.м





Функциональное назначение объекта: табак, театральные билеты, проездные билеты, проездные билеты, справочная служба.

Объект	«Современный» Высота 3670 мм	Пример использования		
	Габаритные размеры, мм: ширина 1900 глубина 2400 Общая площадь 4,56 кв.м Обозначение: С-1			
	Габаритные размеры, мм: ширина 1800 глубина 2400 Общая площадь 4,32 кв.м Обозначение: С-1-л			
	Габаритные размеры, мм: ширина 1800 глубина 2400 Общая площадь 4,32 кв.м Обозначение: С-1-п			
	Габаритные размеры, мм: ширина 1700 глубина 2400 Общая площадь 4,08 кв.м Обозначение: С-1-р			

Блокировка №2

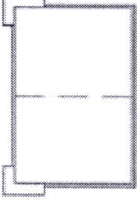
Полезная площадь 6 кв.м





Функциональное назначение объекта: цветы, продукты (молоко, мясо, гастрономия), фастфуд, печать

Объект	«Современный» Высота 3670 мм	Пример использования		
	Габаритные размеры, мм: ширина 3400 глубина 2400 Общая площадь 8,16 кв.м Обозначение: С-2			
	Габаритные размеры, мм: ширина 3300 глубина 2400 Общая площадь 7,92 кв.м Обозначение: С-2-л			
	Габаритные размеры, мм: ширина 3300 глубина 2400 Общая площадь 7,92 кв.м Обозначение: С-2-п			
	Габаритные размеры, мм: ширина 3200 глубина 2400 Общая площадь 7,68 кв.м Обозначение: С-2-р			

Блокировка № 3

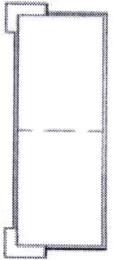
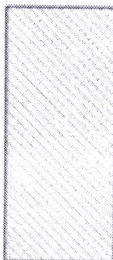
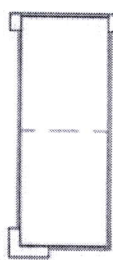
Полезная площадь 6 кв.м

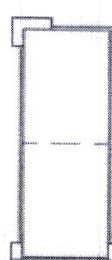

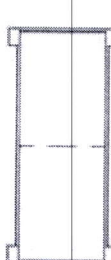
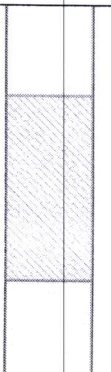



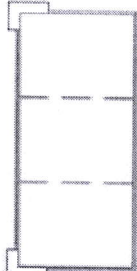

Функциональное назначение объекта: цветы, продукты (молоко, мясо, гастрономия), фастфуд, печать

	Габаритные размеры, мм:		
	ширина	глубина	
4400	1900		
Общая площадь 8,36 кв.м			
Обозначение: С-3			
	Габаритные размеры, мм:		
	ширина	глубина	
4300	1900		
Общая площадь 8,17 кв.м			
Обозначение: С-3-л			
	Габаритные размеры, мм:		
	ширина	глубина	
4300	1900		
Общая площадь 8,17 кв.м			
Обозначение: С-3-п			
	Габаритные размеры, мм:		
	ширина	глубина	
4200	1900		
Общая площадь 7,98 кв.м			
Обозначение: С-3-р			

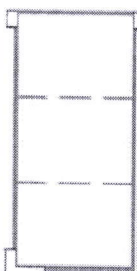
Блокировка № 4

Полезная площадь 9 кв.м

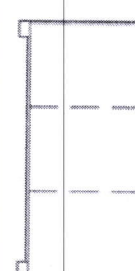

Функциональное назначение объекта: цветы, продукты (молоко, мясо, гастрономия), фастфуд.

	Габаритные размеры, мм:		
	ширина	глубина	
4900	2400		
Общая площадь 11,79 кв.м			
Обозначение: С-4			
	Габаритные размеры, мм:		
	ширина	глубина	
4800	2400		
Общая площадь 11,52 кв.м			
Обозначение: С-4-л			
	Габаритные размеры, мм:		
	ширина	глубина	
4800	2400		
Общая площадь 11,52 кв.м			
Обозначение: С-4-п			
	Габаритные размеры, мм:		
	ширина	глубина	
4700	2400		
Общая площадь 11,28 кв.м			
Обозначение: С-4-р			



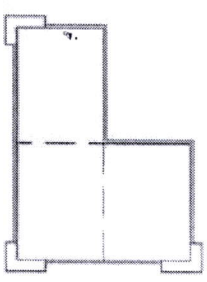
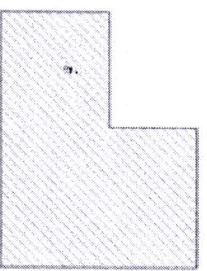
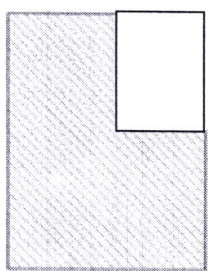
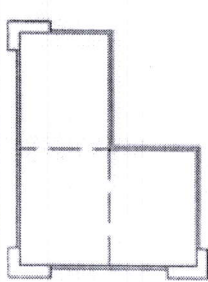
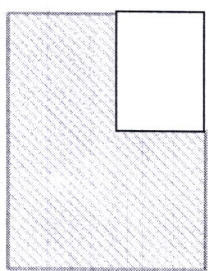
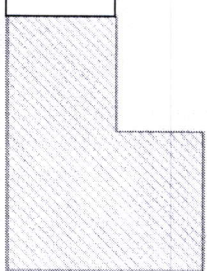
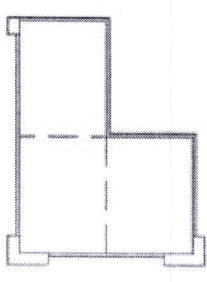
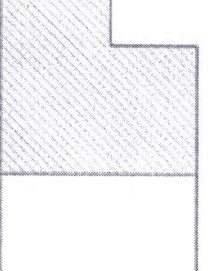
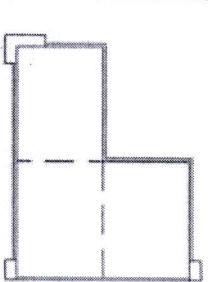

Блокировка № 5

Полезная площадь 9 кв.м

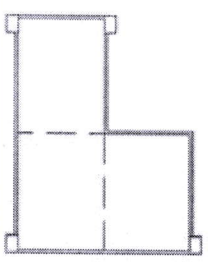
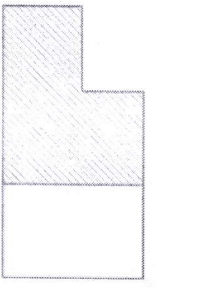
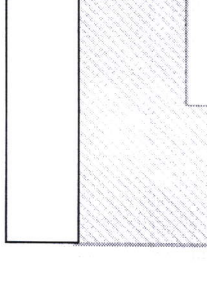
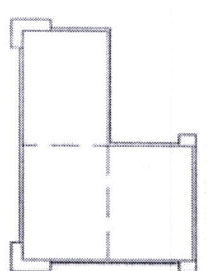
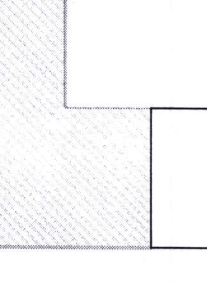
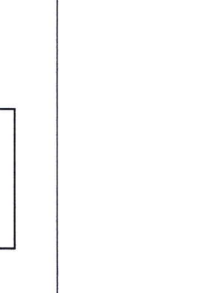
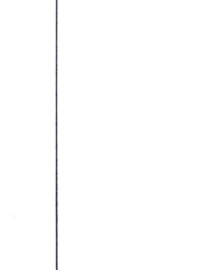
Функциональное назначение объекта: цветы, продукты (молоко, мясо, гастрономия), фастфуд.

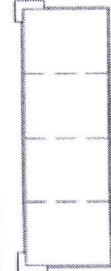
	Габаритные размеры, мм:		
	ширина	глубина	
	4400	3400	
Общая площадь		11,96 кв.м	
Обозначение: С-5			
Габаритные размеры, мм:			
	ширина	глубина	
	4400	3400	
	Общая площадь		
Обозначение: С-5-у			
Габаритные размеры, мм:			
	ширина	глубина	
	4300	3400	
	Общая площадь		11,77 кв.м
Обозначение: С-5-л			
Габаритные размеры, мм:			
	ширина	глубина	
	4300	3400	
	Общая площадь		11,62 кв.м
Обозначение: С-5-н			
Габаритные размеры, мм:			
	ширина	глубина	
	4300	3400	
	Общая площадь		

	Габаритные размеры, мм:		
	ширина	глубина	
	4400	3300	
Общая площадь		11,52 кв.м	
Обозначение: С-5-н			
Габаритные размеры, мм:			
	ширина	глубина	
	4400	3300	
	Общая площадь		
Обозначение: С-5-в			
Габаритные размеры, мм:			
	ширина	глубина	
	4400	3300	
	Общая площадь		

Блокировка № 6				
Полезная площадь 12 кв.м				
Функциональное назначение объекта: продукты (молоко, мясо, гастрономия), фастфуд.				
	Габаритные размеры, мм: ширина 6400 глубина 2400 Общая площадь 15,36 кв.м Обозначение: С-6			
	Габаритные размеры, мм: ширина 6300 глубина 2400 Общая площадь 15,12 кв.м Обозначение: С-6-л			
	Габаритные размеры, мм: ширина 6300 глубина 2400 Общая площадь 15,12 кв.м Обозначение: С-6-п			
	Габаритные размеры, мм: ширина 6200 глубина 2400 Общая площадь 14,88 кв.м Обозначение: С-6-р			

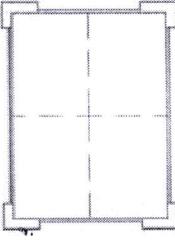
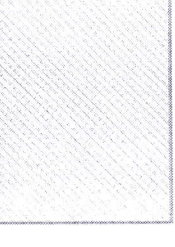
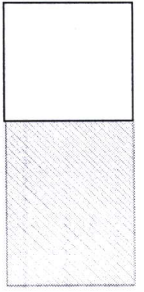
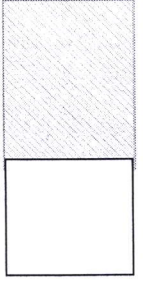
Блокировка № 7				
Полезная площадь 12 кв.м				
Функциональное назначение объекта: продукты (молоко, мясо, гастрономия), фастфуд.				
	Габаритные размеры, мм: ширина 4400 глубина 3400 Общая площадь 14,96 кв.м Обозначение: С-7			
	Габаритные размеры, мм: ширина 4300 глубина 3400 Общая площадь 14,62 кв.м Обозначение: С-7-л			
	Габаритные размеры, мм: ширина 4300 глубина 3400 Общая площадь 14,62 кв.м Обозначение: С-7-п			
	Габаритные размеры, мм: ширина 4200 глубина 3400 Общая площадь 14,28 кв.м Обозначение: С-7-р			

